

1 Retire los cuatro tornillos de la bomba de la carcasa de la bomba adicional utilizando un destornillador Pozi M4.

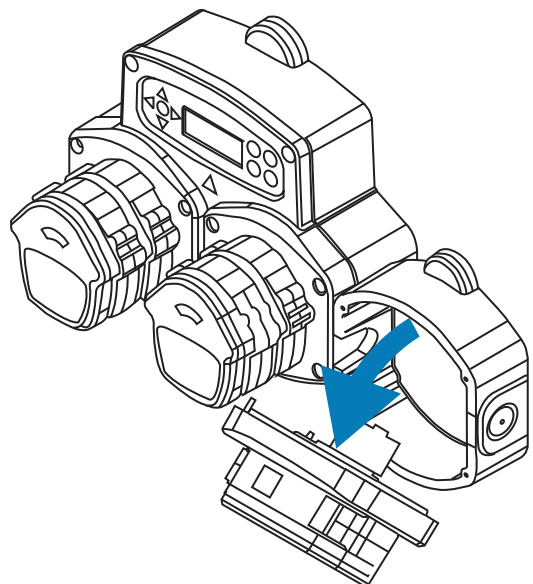

2 Separe la cubierta delantera de la unidad, dejando al descubierto el circuito impreso.

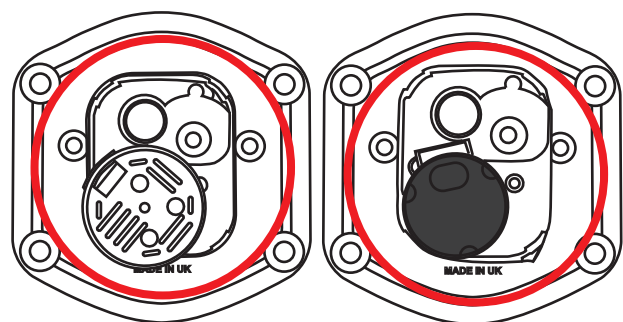

3 Inspeccione los motores de la parte trasera de la cubierta delantera. Si tienen una cubierta **NEGRA**, los motores serán nuevos. Si es **BLANCA**, se tratará del modelo antiguo. Anote el color para la siguiente etapa.

CIRCUITO ANTIGUO

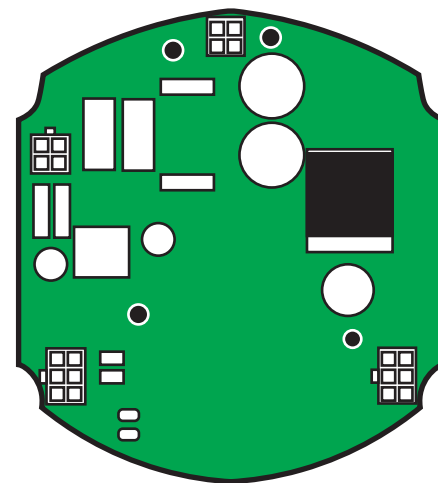

CIRCUITOS NUEVOS

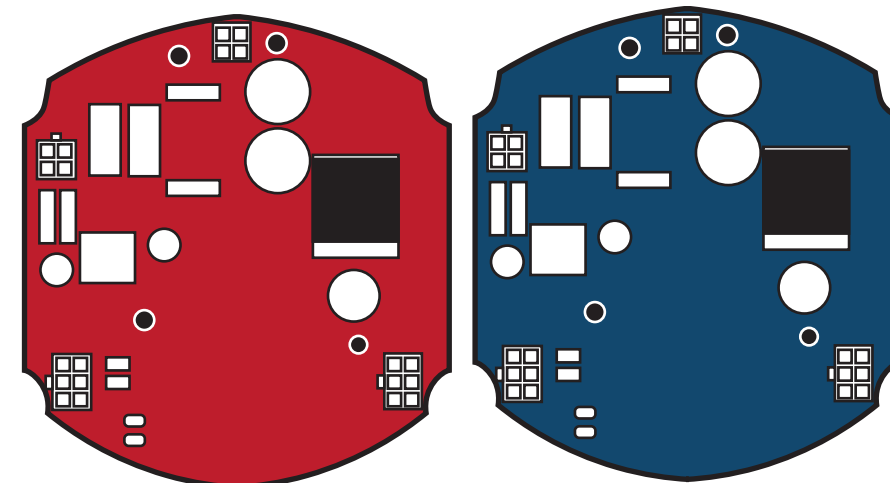

4 Si va a sustituir el circuito por uno nuevo, proceda como se indicó anteriormente. Retire el circuito antiguo utilizando los tornillos situados en las esquinas. Consérvelos para más adelante.

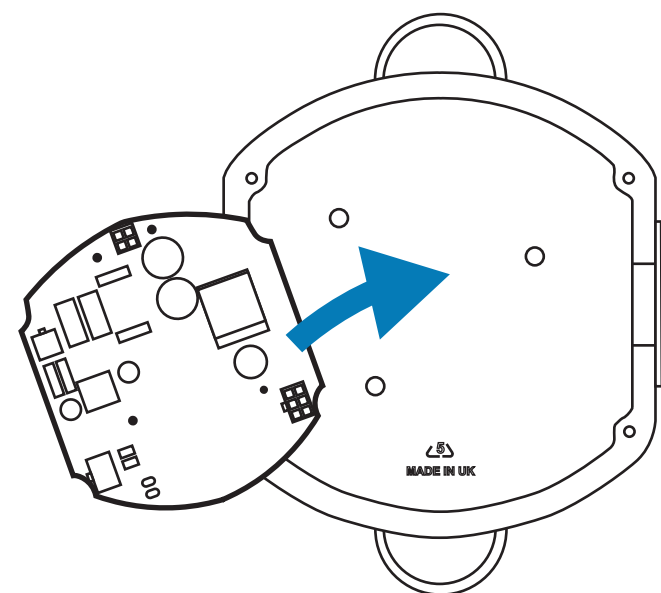

5 Sustituya el circuito antiguo por uno nuevo del kit de recambio. Colóquelo utilizando los tornillos anteriormente retirados.

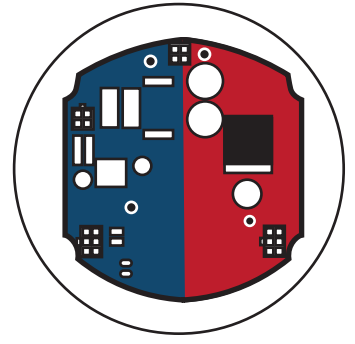

CIRCUITO NUEVO

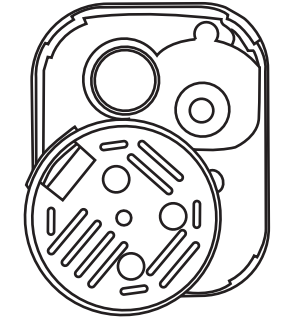

MOTOR ANTIGUO

6

Si tiene un **PCB ROJO O AZUL** y el motor es **BLANCO**: Utilice el cable de **7 CONTACTOS DE COLORES** con la **CINTA ROJA** que se muestra aquí.



(XSB018)

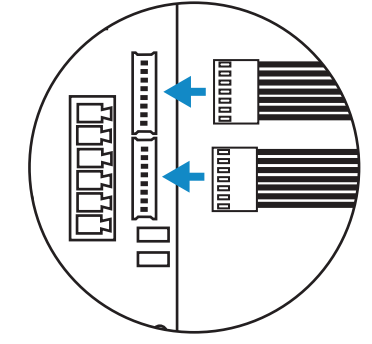

7

Schließen Sie die Motoren mit dem neuen Stecker wieder an.

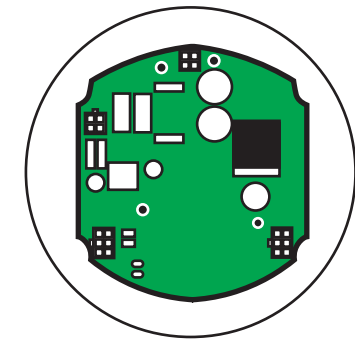

CIRCUITO ANTIGUO

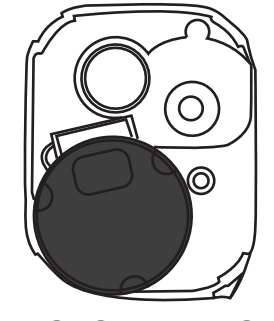

MOTOR NUEVO

6

Si tiene un **PCB VERDE** y el motor es **NEGRO**: Utilice el cable de **8 CONTACTOS DE COLORES** con la **CINTA AZUL** que se muestra aquí.



(XSB017)

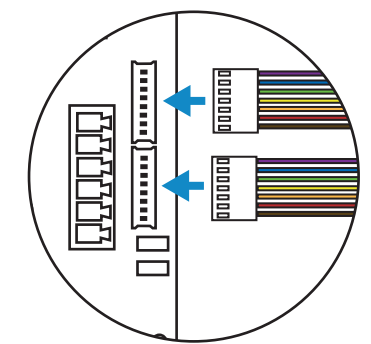
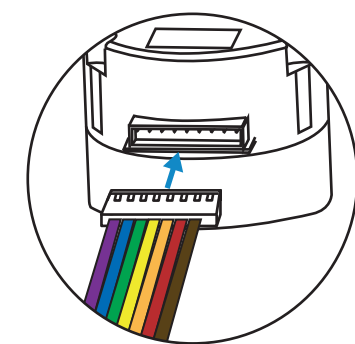

7

Schließen Sie die Motoren mit dem neuen Stecker wieder an.